

## VÁLCOVÉ ZAHLOUBENÍ

pro šrouby se šestihrannou hlavou

a šestihrannou maticí s podložkou

ČSN 02 1020

Цилиндрическая раззенковка для болтов и гаек с шестигранной головкой и шайбой

Counterboring for hexagon screws and bolts and hexagon nuts with washer

Rozměry v mm

Tato norma platí pro válcové zahloubení, pro šrouby s normální šestihrannou hlavou a normální šestihrannou maticí s podložkou.

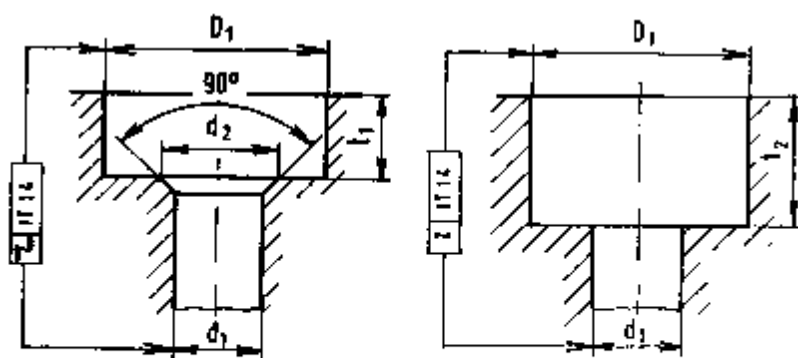
*Zahloubení pro hlavu šroubu**Zahloubení pro matici podle  
ČSN 02 1401 s podložkou podle  
ČSN 02 1702*

Tab. 1

Průměr závitu šroubu	M4	M5	M6	M7	M 8	M 10	M 12	M 14	M 16	M 18	M 20	
d1*)	H12	4, 3	5, 3	6, 4	7, 4	8, 4	10, 5	13	15	17	19	21
	H13	4, 5	5, 5	6, 6	7, 6	9	11	14	16	18	20	22
d2	max.						11, 7	15	17	19	21	23
D1	H14	13	15	18	20	24	28	34	36	40	43	48
t1	min.	3, 5	4, 5	5	6	6, 5	8	9	10	11, 5	13, 5	14, 5
t2 **)	min.	5	6	8	9	10	12	15	17	19	21	23
	max.	10	11	13	19	20	22	25	27	29	31	33
s	otvor klíče	7	8	10	11	13	17	19	22	24	27	30

Pokračování

Nahrazuje: ČSN 02 1020 z 19. 12. 1953 02 1021

Účinnost od: 1. 1. 1977

00190