

## PŘESNÉ ŠROUBY

## SE ŠESTIHRANNOU HLAVOU

se zářezem

ČSN 02 1105\*

Болты чистые с шестигранной головкой, с прорезом

Bright hexagon bolts with slot

V této normě jsou zapracovány údaje ST SEV 1015-78 Šrouby a matice. Rozměry šestihranných hlav šroubů a šestihranných matic Překlad ST SEV 1015-78 byl vydán tiskem.

Rozměry v mm

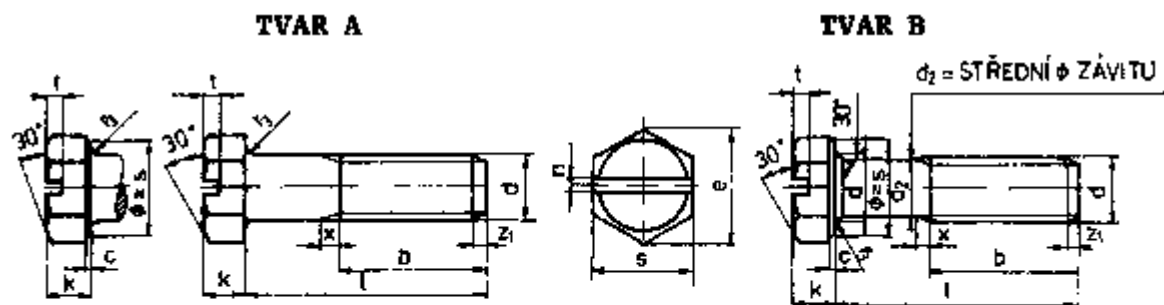

Označení přesného šroubu se šestihrannou hlavou tvaru A<sup>2)</sup> se zářezem, se závitem M 5, s délkou  $l = 20$  mm a s mechanickými vlastnostmi 5S<sup>3)</sup> pozinkovaného<sup>4)</sup>:

Šroub M 5 × 20 ČSN 02 1105.25

Označení přesného šroubu se šestihrannou hlavou tvaru B<sup>2)</sup> se zářezem, se závitem M 5, s délkou  $l = 20$  mm a s mechanickými vlastnostmi 5S<sup>3)</sup> pozinkovaného<sup>4)</sup>:

Šroub B M 5 × 20 ČSN 02 1105.25

Tab. 1

d	Závit <sup>6)</sup>	M 3 <sup>9)</sup>	M 3, 5 <sup>9)</sup>	M 4	M 5	M 6	M 8	M 10
b1)	12	13	14	16	18	22	26	32
e <sup>≈</sup>	6, 4	6, 9	8, 1	9, 2	11, 5	15	19, 6	
k	2	2, 4	2, 8	3, 5	4	5, 5	7	
n	0, 8	0, 8	1	1, 2	1, 6	2	2, 5	
r <sub>3</sub>	0, 2	0, 2	0, 3	0, 3	0, 3	0, 5	0, 5	
s	5, 5	6	7	8	10	13	17	
C8)	-	-	0, 1	0, 2	0, 3	0, 4	0, 4	
t	1	1, 2	1, 4	1, 7	2	2, 5	3	

Pokračování tab. 1 na str. 2

Nahrazuje ČSN 02 1105 z března 1953

ČSN 31 3105 z března 1949

\_\_\_\_\_ ČSN 31 3107 z března 1949

Platí od: 1. 1. 1963

00198