



ŠROUBY PRO PŘIVAŘOVÁNÍ

Nezobrazitelný cizojazyčný text!

Bolts for welding on

Rozměry v mm

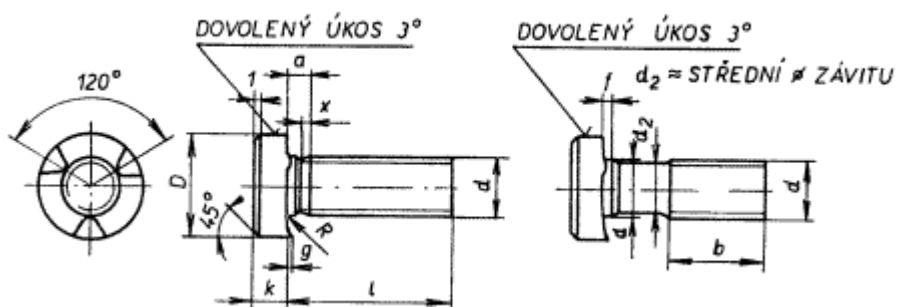

Označení šroubu pro přivařování se závitem M 16 a s délkou 50 mm:

Šroub M 16 x 50 ČSN 02 1169

d	Závit <sup>6)</sup>	M4	M5	M6	M7 <sup>10)</sup>	M8	M10	M12	M14	M16
<b>a<sub>max</sub></b>		1,5	1,8	2,3	2,5	3	4	4	4,5	4,5
<b>b</b>		14	16	18	20	22	26	30	34	38
<b>D</b>		8	10	11	14	16	20	22	26	28
<b>f + 0,2</b>		0,7	0,8	1,2	1,2	1,2	1,5	2	2,5	3
<b>g</b>	jmen. rozm.	0,5	0,5	0,7	0,7	0,7	0,7	0,9	1	1,1
	mezni úchyl.	-0,1	-0,1	-0,1	-0,1	-0,15	-0,15	-0,2	-0,2	-0,2
<b>k</b>		2	2,5	3	3	3,5	4,5	5	6	7
<b>R<sub>max</sub></b>		0,2	0,2	0,3	0,3	0,3	0,5	0,7	0,8	1

(Pokrač.)

Účinnost od:  
1.10.1969

00211

-- Vynechaný text --