

Pístní kroužky

TĚSNICÍ PÍSTNÍ KROUŽKY zkosené

ČSN 02 7012

Кольца поршневые с косым стыком

Tapered piston pressure rings

Rozměry v mm

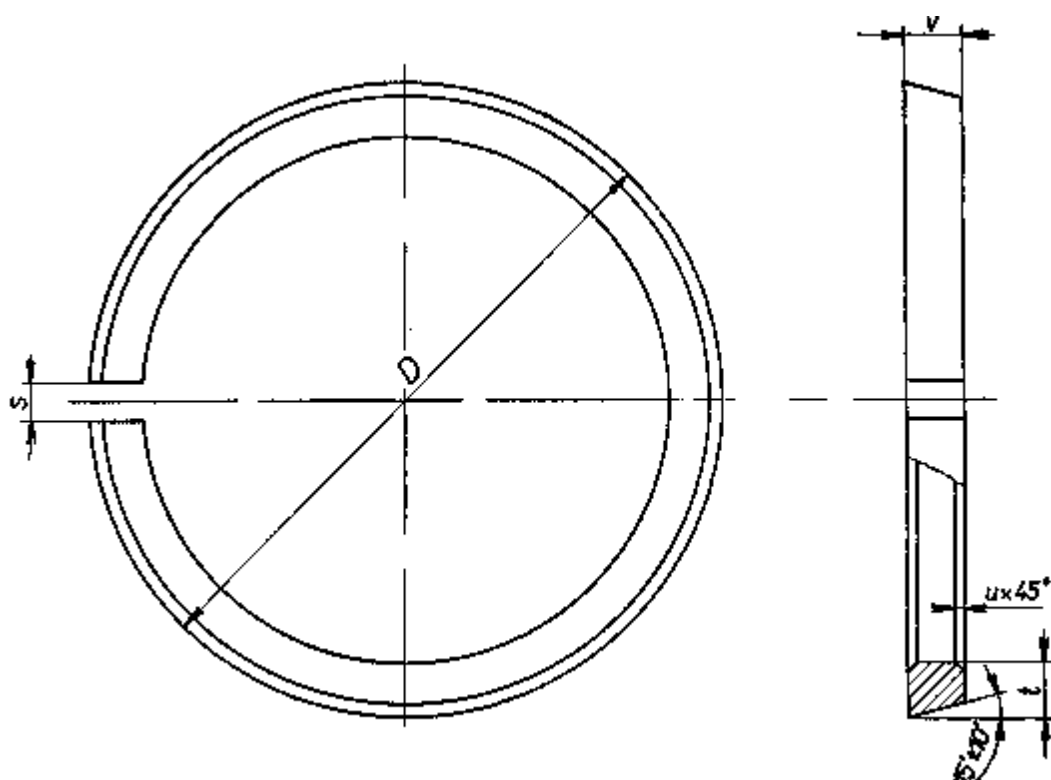

Příklad označení těsnicího pístního kroužku zkoseného ze šedé litiny S; průměr pracovní plochy 50, 5 mm (válec po druhém výbrusu), $v = 2, 5$ mm; šikmý zámek pravý, pracovní plocha jemně soustružená, čelní plochy broušené, vnitřní hrany sražené:

Pístní kroužek 60, 5x2, 5 ČSN 02 7012. 10 Su*)

*) Označování - viz ČSN 02 7001.

Nahrazuje ČSN 02 7012 ze 4. 1. 1962

Účinnost od: 1. 4. 1966

00509