

Pístní kroužky

TĚSNICÍ PÍSTNÍ KROUŽKY

ZKOSENÉ

s vyšší tangenciální silou

ČSN 02 7014

JK 326

Кольца поршневые компрессионные с косым зтыком, с повышенным тангенциальным усилием

Tapered piston pressure rings with higher tangential force

Rozměry v mm

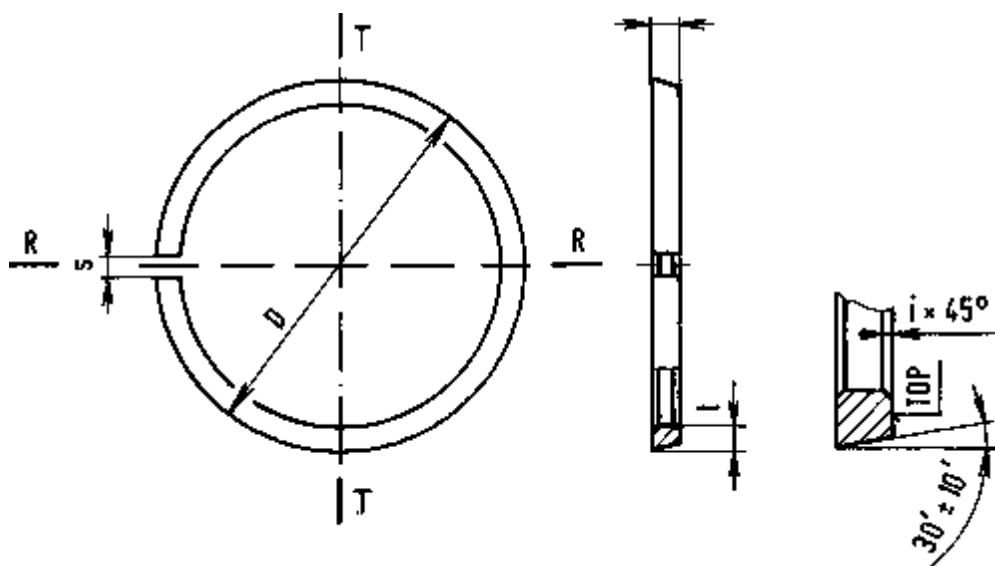

Označení těsničního pístního kroužku zkoseného, s vyšší tangenciální silou, o jmenovitém průměru $D = 100$ mm, výšce $v = 3$ mm, s kolmým zámekem, bez úpravy vnější plochy, s vnitřními hranami sraženými, ve stupni přesnosti 1, s nejvyšším obsahem ferritu 10 %, z obvyklé šedé litiny BO:

Pístní kroužek 100x3 ČSN 02 7014. 00 i 1/10 BO

Nahrazuje ČSN 02 7014 z 23. 6. 1975

Účinnost od: 1. 8. 1976

00511