

Pístní kroužky

STÍRACÍ PÍSTNÍ KROUŽKY polozkosené

ČSN 02 7015

Кольца поршневые маслосъемные с полукосым стыком

Half-tapered piston oil rings

Rozměry v mm

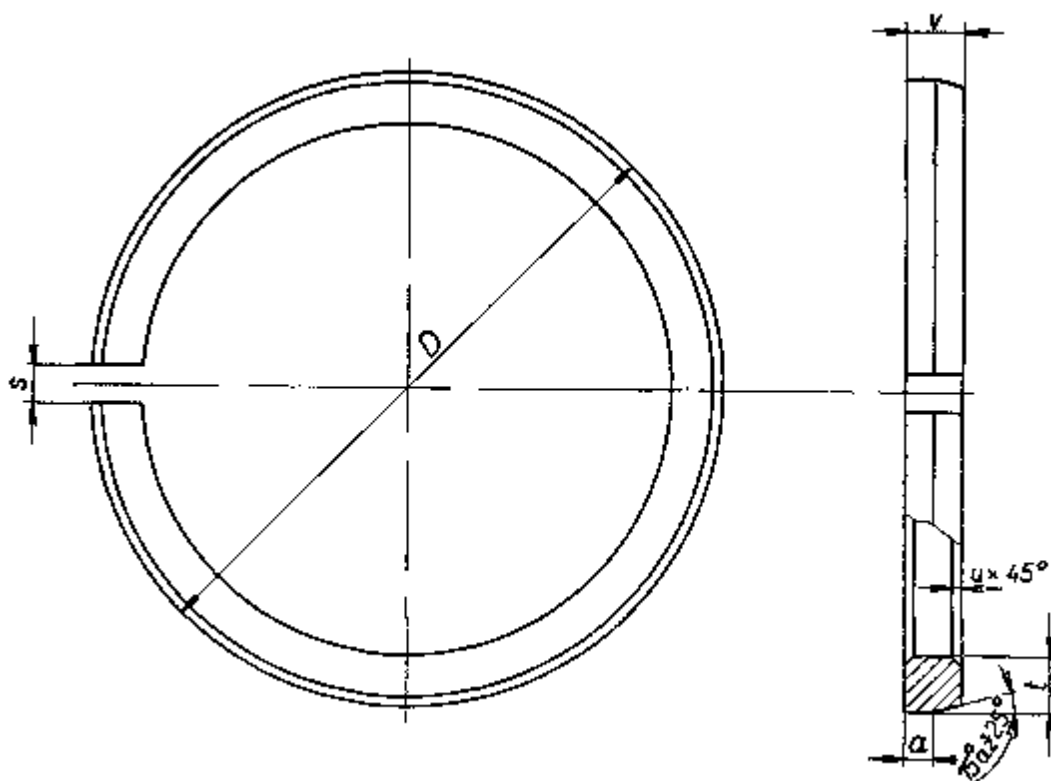

Příklad označení stíracího pístního kroužku polozkoseného, ze šedé litiny S; průměr pracovní plochy 100, 5 mm (válec po prvním výbrusu), $v = 3$ mm; šikmý zámek levý s vůlí s_2 , pracovní plocha jemně soustružená, čelní plochy lapované, vnitřní hrany sražené: *)

Pístní kroužek 100, 5x3 ČSN 02 7015. 51 Su*)

*) Označování - viz ČSN 02 7001.

Nahrazuje ČSN 02 7015 ze 4. 1. 1962

Účinnost od: 1. 4. 1966

00512