

Pístní kroužky

STÍHACÍ PÍSTNÍ KROUŽKY osazené

ČSN 02 7016

Кольца поршневые маслосъемные с рабочей поверхностью ступенчатой

Stepped piston oil rings

Rozměry v mm

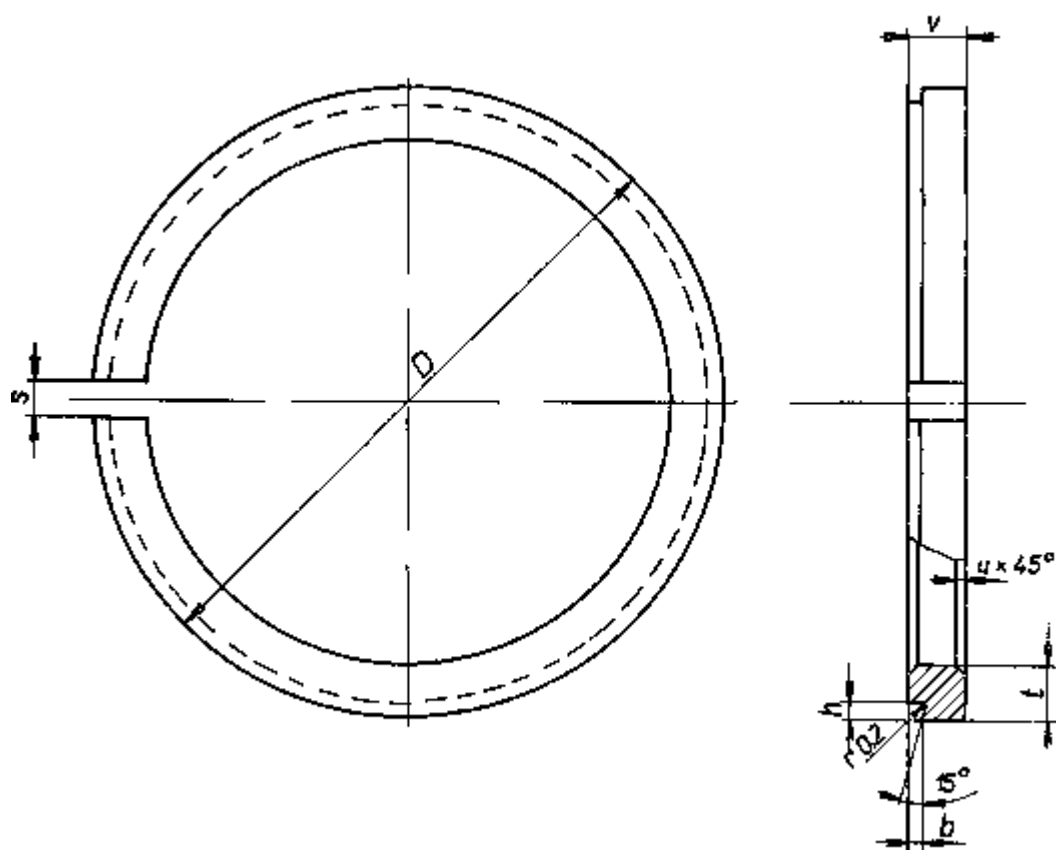

Příklad označení stíracího pístního kroužku osazeného, ze šedé litiny S; průměr pracovní plochy 111 mm (válec po druhém výbrusu), $v = 3$ mm; kolmý zámek, pracovní plocha jemně soustružená, čelní plochy lapované: Pístní kroužek 111 x 3 ČSN 02 7016. 01 S*)

*) Označování - viz ČSN 02 7001.

Nahrazuje ČSN 02 7016 ze 4. 1. 1962

Účinnost od: 1. 4. 1966

00513