

Pístní kroužky

STÍRACÍ PÍSTNÍ KROUŽKY OSAZENÉ s vyšší tangenciální silou

ČSN 02 7017

JK 327

Кольца поршневые маслосъемные с рабочей поверхностью ступенчатой, с повышенным тангенциальным усилием

Stepped half-tapered piston oil rings with higher tangential force

Rozměry v mm

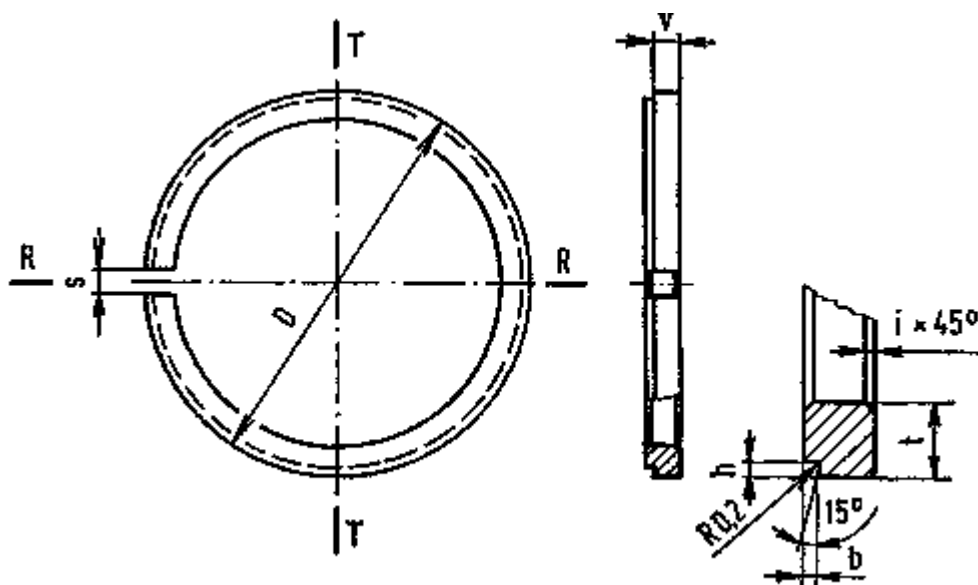

Označení stíracího pístního kroužku osazeného, s vyšší tangenciální silou, o jmenovitém průměru $D = 125$ mm, výšce $v = 3, 5$ mm, s kolmým zámkem, bez úpravy vnější plochy, s vnitřními hranami sraženými, ve stupni přesnosti 2, s nejvyšším obsahem ferritu 10 %, z obvyklé šedé litiny BO:

Pístní kroužek 125x3, 5 ČSN 02 7017. 00 i 2/10 BO

Nahrazuje ČSN 02 7017 z 23. 6. 1965

Účinnost od: 1. 10. 1976

00514