

Pístní kroužky

STÍRACÍ PÍSTNÍ KROUŽKY S VÝŘEZY

ČSN 02 7018

JK 327

Кольца поршневые маслосъемные с прорезами

Slotted piston oil rings

Rozměry v mm

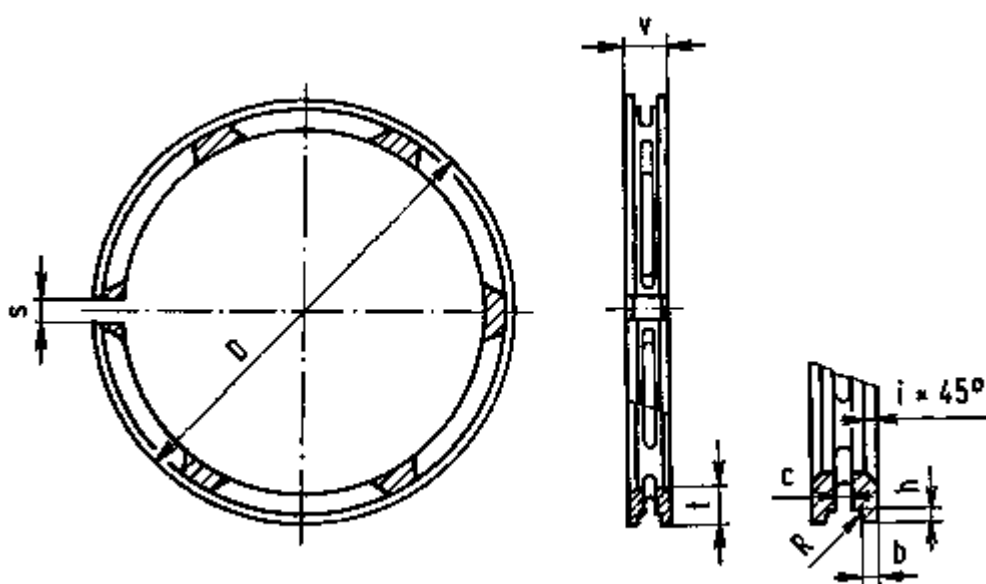

Označení stíracího pístního kroužku s výřezy, o jmenovitém průměru $D = 140$ mm, výšce $v = 5,5$ mm, s kolmým zámkem, s vnější plochou fosfátovanou, s vnitřními hranami sraženými, ve stupni přesnosti 1, s nejvyšším obsahem ferritu 10 %, z obvyklé šedé litiny BO:

Pístní kroužek 140x5,5 ČSN 02 7018. 02 i 1/10 BO

Nahrazuje ČSN 02 7018 z 23. 6. 1965

Účinnost od: 1. 10. 1976

00515