

Pístní kroužky

STÍRACÍ PÍSTNÍ KROUŽKY S VÝŘEZY s vyšší tangenciální silou

ČSN 02 7019

JK 327

Кольца поршневые маслосъемные с прорезами, с повышенным тангенциальным усилием

Slotted piston oil rings with higher tangential force

Rozměry v mm

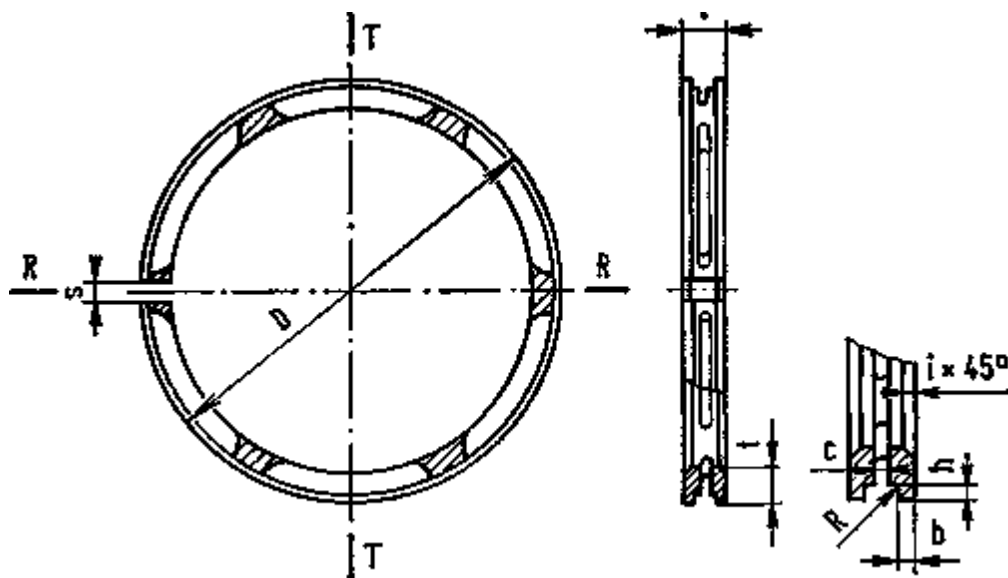

Označení stíracího pístního kroužku s výřezy, s vyšší tangenciální silou, o jmenovitém průměru $D = 125$ mm, výšce $v = 6$ mm, s kolmým zámkem, bez úpravy vnější plochy, s vnitřními hranami sraženými, ve stupni přesnosti 1, s nejvyšším obsahem ferritu 10 %, z obvyklé šedé litiny BO:

Pístní kroužek 125x6 ČSN 02 7019. 00 i 1/10 BO

Nahrazuje ČSN 02 7019 z 23. 6. 1965

Účinnost od: 1. 10. 1976

00516