

Pístní kroužky

STÍRACÍ PÍSTNÍ KROUŽKY S VÝŘEZY,

STŘECHOVITĚ ZKOSENÉ

s vyšší tangenciální silou

ČSN 02 7022

JK 327

Кольца поршневые маслоёмные

с прорезами, с косым стыком, с повышенным

тангенциальным усилием

Top-tapered slotted piston oil rings with higher tangential force

Rozměry v mm

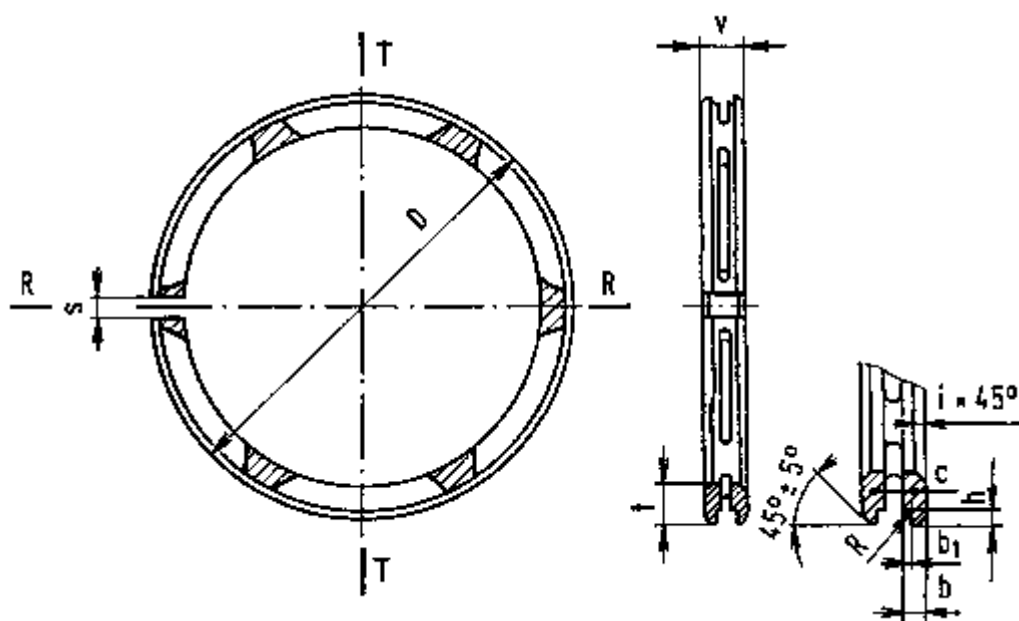

Označení stíracího pístního kroužku s výřezy, střechovitě zkoseného, s vyšší tangenciální silou, o jmenovitém průměru $D = 70$ mm, výšce $v = 4$ mm, s kolmým zámkem, bez úpravy vnější plochy, s vnitřními hranami sraženými, ve stupni přesnosti 2, s nejvyšším obsahem ferritu 10 %, z obvyklé šedé litiny BO:

Pístní kroužek 70x4 ČSN 02 7022 i 2/10 BO

Účinnost od: 1. 10. 1976

00519