



KŘÍDLATÉ MATICE

Nezobrazitelný cizojazyčný text!

Wing nut

Rozměry v mm

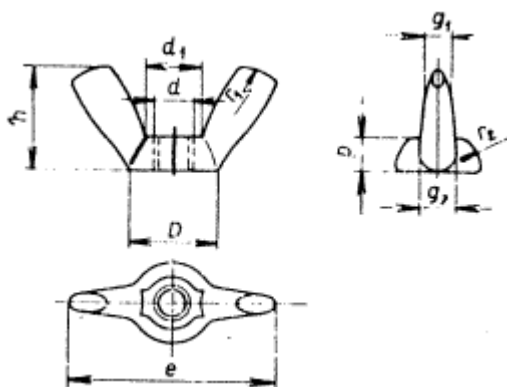

Obr. 1. Křídlaté matice lisované za studena.

Příklad označení křídlaté matice lisované za studena¹⁾ se závitem M 5 s mechanickými vlastnostmi 4 P²⁾, bez povrchové úpravy³⁾

Matice M 5 ČSN 02 1665.00

| d | Závit ^{a)} | d ₁ | D | e | g ₁ | g ₂ | h | p | r ₁ | r ₂ | Přibliž. váha ^{b)} 1000 matic v kg |
|------|---------------------|----------------|------|----|----------------|----------------|------|-----|----------------|----------------|---|
| M 3 | | 4,4 | 6,2 | 15 | 2,2 | 2,7 | 7,7 | 2,4 | 4 | 4,8 | 0,875 |
| M 4 | | 5,8 | 8,3 | 20 | 3 | 4 | 10,5 | 3,2 | 6 | 6,5 | 2,11 |
| M 5 | | 6,7 | 10,4 | 25 | 3,5 | 4,7 | 13,5 | 4 | 7 | 8,1 | 4,14 |
| M 6 | | 8,7 | 12,4 | 31 | 4 | 5,5 | 16 | 4,8 | 8 | 9,7 | 7,31 |
| M 8 | | 10,6 | 16,6 | 40 | 5 | 8 | 20 | 6,4 | 11 | 10,1 | 17,38 |
| M 10 | | 12,7 | 20,7 | 51 | 6 | 9,5 | 25,5 | 8 | 15 | 12,1 | 33,35 |

Nahrazuje ČSN 02 1665 z prosince 1952
Tato norma je závazná

Platí od:
1.1.1962

06389

-- Vynechaný text --