



**Potrubí**  
**TRUBKOVÉ OHYBY HLADKÉ A ZÁHYBOVÉ**  
**Technické dodací předpisy**

**ČSN 13 2604**

JK 423

Nezobrazitelný cizojazyčný text!

Pipe bends, smooth and fold. Code of delivery

Tato norma platí pro trubkové ohyby hladké a záhybové, tvářené za tepla nebo za studena z bezešvých ocelových trubek pro potrubí podle ČSN 13 1020, ze svařovaných ocelových trubek pro potrubí podle ČSN 13 1021 a z bezešvých a svařovaných trubek z oceli třídy 17 pro potrubí podle ČSN 13 1022 a stanoví technické dodací předpisy pro jejich objednávání, výrobu, zkoušení a dodávání.

Platnost této normy pro trubkové ohyby z jiných trubek (např. ze svařovaných ocelových trubek se šroubovicovým svarem, z bezešvých ocelových trubek rozšiřovaných apod.) musí být předem dohodnuta.

## I. NÁZVOSLOVÍ

1. Ohyby trubkové hladké (obr. 1) - ohyby, u nichž příčný průřez po celé délce ohybu je kruhový (v rozsahu mezních úchylek podle čl. 39).
2. Ohyby trubkové záhybové (obr. 2) - ohyby, u nichž jsou na vnitřní straně ohybu vytvořeny na trubce záhyby tak, že příčný průřez je kruhový (v rozsahu mezních úchylek podle čl. 39) pouze mezi záhyby, kdežto v záhybech je nekruhový a zvětšený.
3. Poloměr ohybu  $R$  - poloměr zakřivení osy ohnuté trubky.

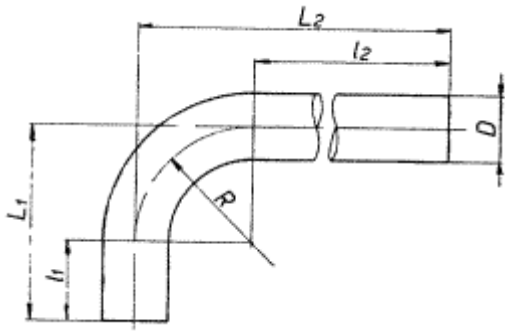

Obr. 1

Nahrazuje ČSN 13 2604  
z 29.6.1964

Účinnost od:  
1.10.1974

00891

---

-- Vynechaný text --