



**Mezní měřidla  
VÁLEČKOVÉ KALIBRY JEDNOSTRANNÉ  
Ž přes 30 až 100 mm**

**ČSN 25 3120**

Rozměry v mm

Dobrá strana

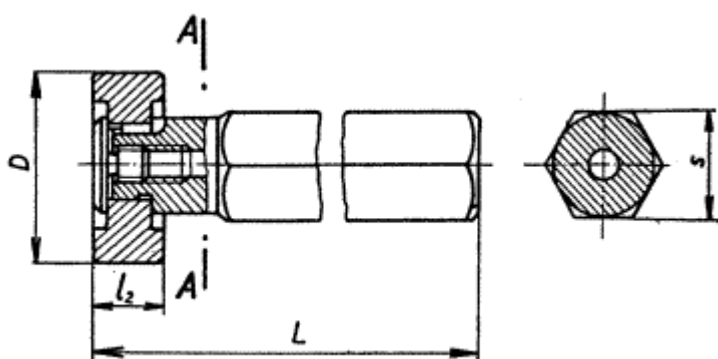

Označení jednostranného válečkového kalibru, dobrá strana, s průměrem  $D = 50 H8$ :

*Kalibr 50 H8 ČSN 25 3120*

$\varnothing D$		$l_1$	$s$	$L$	Příslušenství		
přes	do				rukojeť ČSN 25 3122	šroub ČSN 25 3128	válcový kolík ČSN 02 2150
					1 kus	1 kus	1 kus
30	40	16	19	105	16×7	M 8×1 Sh8	3h11×6
40	50	20	22	117	18×11	M 10×1 Sh8	3h11×10
50	70	25	27	131	22×16	M 12×1,5 Sh8	3h11×14
70	100	32	32	145	26×16	M 16×1,5 Sh8	3h11×14

1. Tvar, rozměry a materiál měřicí části - viz ČSN 25 3121.
2. Úchylky průměrů  $D$  a označení na kalibru podle Čsn 01 4206.
3. Dřívější značka Mt.

Dodatek: Válečkové kalibry jsou obdobné válečkovým kalibrům podle GOST 1775-42. Tento standard GOST je jen doporučený. Odchytky rozměrů tvarů nemají vliv na funkci měřidla.

Porovnání lícovacích soustav ČSN - OST - viz ČSN 01 4100 až ČSN 01 4149.

*Upozornění: Změny a doplňky, jakož i zprávy o nově vydaných normách jsou uveřejňovány v časopise „Vynálezy a normalisace - ochranné známky a chráněné vzory.“*

Platí od:  
1.8.1953

02071

---

**-- Vynechaný text --**