



Mezní měřidla
ZMETKOVÁ STRANA VÁLEČKOVÝCH KALIBRŮ ČSN 25 3124
Ž přes 30 až 100 mm

Nezobrazitelný cizojazyčný text!

Dotisk ČSN 25 3124 z července 1953

Rozměry v mm

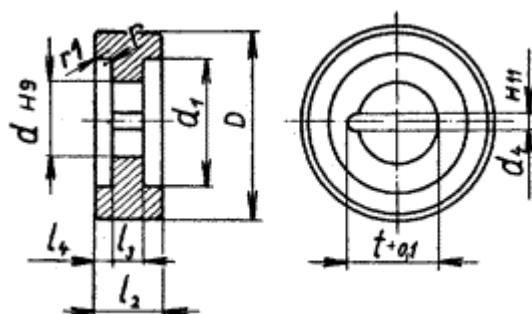

Označení zmetkové strany válečkového kalibru s průměrem $D = 50 H8$:

Zmetková strana 50 H8 ČSN 25 3124

ø D		d ₁	d H9	d ₂ H11	l ₂	l ₃	l ₄	z +0,1	r
přes	do								
30 35	35 40	22 25	16	3	13	5	4	17,5	1
40 45	45 50	28 33	18	3	13	5	4	19,5	1,6
50 60	60 70	40 48	22	3	16	8	4	23,5	2,5
70 80 90	80 90 100	56 63 72	26	3	20	12	4	27,5	4

1. Dobré strany - viz ČSN 25 3121.
2. Úchylky průměru D podle ČSN 01 4206.
3. Materiál: Ocel k cementování 12010, nebo nástrojová ocel uhlíková.
4. Dřívější značka **Mt**.

Dodatek: Válečkové kalibry jsou obdobné válečkovým kalibrům podle GOST 1775-42. Tento standard GOST je jen doporučený. Odchyly konstrukčních rozměrů tvarů nemají vliv na funkci měřidel.

Porovnání lícovacích soustav ČSN - OST - viz ČSN 01 4100 až 01 4149.

Upozornění:

Změny a doplňky, jakož i zprávy o nově vydaných normách jsou uveřejňovány v časopise „Vynálezy a normalizace - ochranné známky a chráněné vzory.“

Září 1958

Obdobný sovětský standard: viz dodatek

ČP 2430-53

Platí od:
1.8.1953

02075

-- Vynechaný text --