



**Mezní měřidla
ŠROUBY K RUKOJETÍM
porovnávacích kalibrů kotoučových**

Nezobrazitelný cizojazyčný text!

Screw for handles of disk reference gauges

Rozměry v mm

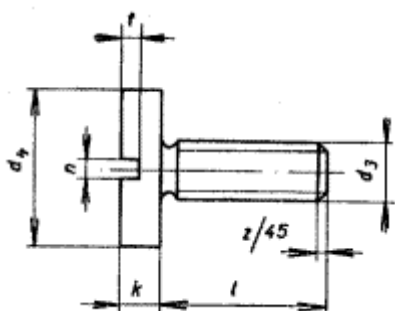

Označení šroubu k rukojeti se závitem *M5 SH 8*:

Šroub *M5 ČSN 25 3287*

d_3	d_4	k	l	n	t	z
M 4 SH8	10	2,8	10	0,8	1,4	0,8
M 5 SH8	13	3,5	12	1,2	1,7	0,8
M8 × 1 SH8	22	5	15	1,5	2,5	1,2

1. Materiál: ocel vhodná k obrábění, např. 11 107.

2. Hlava šroubu je černěna.

3. Rukojeti porovnávacích kalibrů viz ČSN 25 3286.

DODATEK

Souvisící čs. normy

Přidružené normy

ČSN 25 3286 Rukojeti pro porovnávací kalibry kotoučové

Tato norma je závazná
ČP 13198-60
99 (r) 2

Platí od:
1.7.1960

02094

-- Vynechaný text --