

# ČESKOSLOVENSKÁ STÁTNÍ NORMA

DT 621.753.39  
621.992

Schválena: 9.2.1959

## MĚRKY NA NASTAVENÍ KOTOUČOVÝCH ZÁVITOVÝCH NOŽŮ

**ČSN 25 3846**



Nezobrazitelný cizojazyčný text!

Rozměry v mm

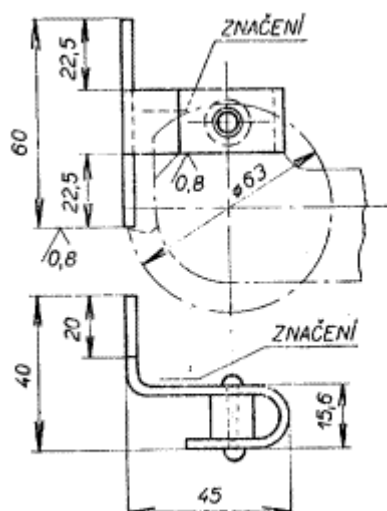

Označení měrky:

*Měrka ČSN 25 3846*

1. Materiál: ocelový plech 11 500.
2. K měrce přísluší rýhovaný hřeb 3 x 6 ČSN 02 2190. Váha měrky je přibližně 0,046 kg.
3. Značení. Na každé měrce se čitelně a trvanlivě vyznačí:

a) jméno nebo značka výrobce

b) číslo normy ČSN 25 3846, např.

ČSN 25 3846

jméno nebo značka výrobce

Místo označení ČSN může být znak vhodné velikosti podle ČSN 01 0850.

4. Závitové nože - viz ČSN 22 3335, 22 3337, 22 3350, 22 3352.

5. Držáky - viz ČSN 24 1582, 24 1583.

6. Dřívější značka obdobných měrek: *Mcda, Mcdb*.

DODATEK

Souvisící čs. normy

Přidružená norma

ČSN 25 3845 Měrky na kontrolu úhlu čela závitových kotoučových nožů.

Tato norma je závazná  
ČP 12163-59  
p p (r) 2

Platí od:  
1.10.1959

02118

---

-- Vynechaný text --