

# ČESKOSLOVENSKÁ STÁTNÍ NORMA

MDT 669.14-462.2  
621.643.23

Schválena: 28.5.1975



**TRUBKY Z OCELÍ TŘÍD 11 A 12  
PODÉLNĚ SVAŘOVANÉ HLADKÉ DO VNĚJŠÍHO  
PRŮMĚRU 152 mm  
Rozměry**

**ČSN 42 5723**

JK -

Nezobrazitelný cizojazyčný text!

Longitudinally welded smooth tubes made of steels of groups 11 and 12. External diameter up to 152 mm. Dimensions

Tato norma stanoví rozměry a způsob objednávání hladkých trubek podélně svařovaných bez přídatného materiálu (dále jen „trubek“) do vnějšího průměru 152 mm z ocelí tříd 11 a 12.

Technické dodací předpisy - viz ČSN 42 0152.

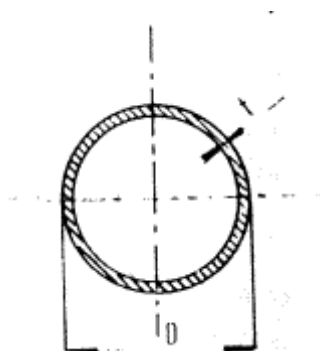

## Označení

1. V označení trubek se uvede:

- a) *název*: trubka,
- b) *rozměr*: vnější průměr x tloušťka stěny ( $D \times I$ ),

c) *číslo této rozměrové normy s první doplňkovou číslicí označující jakost povrchu a druhou doplňkovou číslicí označující stupeň přímosti,*

d) *číselná značka oceli s první doplňkovou číslicí označující stav oceli,*

e) *číslo normy technických dodacích předpisů s první doplňkovou číslicí vyjadřující způsob prověřování dodávek a druhou doplňkovou číslicí určující výběr zkoušek (a tím třídu trubek).*

Nahrazuje: ČSN 42 5719  
z 10.10.1962

Účinnost od:  
1.12.1976

06386

---

**-- Vynechaný text --**